



Volvo Trucks. Driving Progress

# VOLVO FH16

TOOTEÜLEVAADE





VOLVO FH16

# Kui vajate võimsust.

**ROHKELT RUUMI PUHKAMISEKS.**  
Mugava elu tagamiseks teel.

**KABIINI TÄIUSTATUD ISOLATSIOON.**  
Mugava kabiinikliima tagamiseks.

**UUS VOLVO LOGO.**  
Legendaarne välimus.

**KUNI 750 HJ.**  
Võimsus ja pöördemoment mistahes koorma vedamiseks.

**ADAPTIIVNE KIIRUSHOIDIK  
SAGEDASTE PEATUMISTEGA TÖÖKS.**  
Tagab pingevaba sõidu isegi tiheda liikluse korral.

**ALLAMÄGE KIIRUSHOIDIK.**  
Kiiruse vähendamiseks kasutab peamiselt lisapidureid.

**LIIKLUSMÄRKIDE TUVASTAMINE.**  
Jääge piiridesse.

**MOOTORPIDUR JA HÜD-  
RAULILINE RETARDER.**  
Rattapidurite säästmine.

**VOLVO DÜNAAMILINE  
ROOLISÜSTEEM.**  
Stabiilsus, kontroll ja väiksem lihaspinge.

**ROOMEKÄIKUDEGA I-SHIFT.**  
Suurepärase paigaltvõime ja täielik kontroll väikesel kiirusel.

**I-SEE.**  
Teab igat mäkketõusu ja säästab kütust.







**ALATI ÜHENDATUD.**

Suhtleb töökojaga eemalt.

**TÕHUSAD JÕUÜLEKANDED.**

Kütuse maksimaalne kasutus.

**JUHIABISÜSTEEMID.**

Ohutustugi vajaduse korral.

**TÕHUSAD TELJED.**

Sobib ideaalselt paljude rakenduste jaoks.

**PAINDLIK RAAM**

Lihtne kohandada konkreetsete vajaduste jaoks.

**38-TONNISE KANDEVÕIMEGA TELIK.**

Tuleb toime suure koormusega.



# Väliskujunduse elemendid.

**MADAL MAGAMISKOHAGA KABIIN.**  
Valikvarustuses kabiini täiendav katusekaitse.

**SAADAVAL XXL-KABIIN.**  
Suurepärane mugavus.

**VASTUPIDAV KATUSELUUK.**  
Sobib kasutamiseks karmides tingimustes.

**PAREMPOOLNE NURGAKAAMERA.**  
Võimaldab jälgida veoki lähiümbrust.

**KAUGJUHTIMISPULDIGA JUHTIMINE.**  
Kasutab Volvo dünaamilist roolisüsteemi, et juhtida veokit väljaspool kabiini.

**SUUREPÄRANE NÄHTAVUS.**  
Suured aknapinnad ja madal uksejoon.

**TÄIUSTATUD AERODÜNAAMIKA.**  
Ümaramad vormid.

**FH16 AINULAADNE ESIVÕRE.**  
Hõbedase viimistlusega ja iseloomuliku mustriga.

**TUMEDA TOONIGA ESILATERNAD.**  
Valige LED- või halogeenlaternate vahel.

**KOHANDUVAD KAUGTULED.**  
LED-esilaternad, mis kohandavad kaugtuled liikluseoludega.

**ROHKEM KOORMUST TELGEDEL.**  
Õhkvedrustusega telgede kandevõime on kuni 10 tonni.





FH16





# Välisviimistluse tasemed.

Valige kolme välisviimistluse ja sadade värvuste seast enda maitsele ja praktilistele vajadustele sobiv lahendus. Erinevate välisviimistluse tasemetega põhjalikumaks tutvumiseks kasutage rakendust Volvo Truck Builder veebilehel [www.volvotrucks.ee](http://www.volvotrucks.ee).



**PÕHIVIIMISTLUS.** Must esivõre ja värvitoonis Thunder Grey kaitseraud, peeglid ja muud detailid. Ainult kabiini kere on värvitud.



**PÕHIVIIMISTLUS VASTUPIDAVA ESIOSAGA.** Eriti tugev kaitseraud. Must esivõre ja värvitoonis Thunder Grey kaitseraud, peeglid ja muud detailid. Ainult kabiini kere on värvitud. Tumeda tooniga esilaternad.



**VOLVO FH16 VIIMISTLUS.** Ainulaadne hõbedase viimistlusega Volvo FH16 esivõre ja tumeda tooniga esilaternad. Kaitseraud, peeglid jne on värvitud kerega samas värvitoonis. Alumiiniumdetailid astmelaua.



# Interjööri omadused.

**VOLVO FH16 AINULAADNE INTERJÖÖR.**

**ROOL.**

Nahkkattega.

**REGULEERITAVA KALDEGA ROOL.**

Leidke ideaalne juhtimisasend.

**ROOLIL PAIKNEVAD JUHTSEADISED.**

Lihtsustab käte hoidmist roolil ja samal ajal tee jälgimist.

**MADAL UKSEJON.**

Parandab nähtavust.

**LUKSUSLIK JUHIISTE.**

Iste on alati mugav.





**DIGITAALNE INFOEKRAAN.**

Täisdünaamiline ekraan näitab sõiduolukorrapõhiseid andmeid.

**ÜHEKSATOLLINE KÜLGMINE EKRAAN.**

Kasutage meediume, kaameraid ja veoki funktsioone.

**KOLM USB-PESA.**

Paremad ühendus- ja laadimisvõimalused.

**VEOJÕU JUHTPANEEL.**

Intuiitiivne veojõukontroll koos suurepärase tagasisidega infoekraanil.

**INTEGREERITUD SEISUJAHUTI.**

Alati mugav keskkond.

**TÄIUSTATUD KÄIGUVALITS.**

Integreeritud ja täiustatud ergonoomikaga.

**VALIKVARUSTUSES VAHTMADRATS.**

Sobib teie eelistustega.







# Siseviimistluse tasemed.

*Volvo FH16 on ainulaadse interjööriaga – saadaval ainult Volvo FH16 jaoks. Valige tekstiil- või nahkkattega viimistlustaseme vahel. Peale selle saate valida paljude värvitoonide vahel.*

*Leidke oma stiil. Erinevate siseviimistluse tasemetega põhjalikumaks tutvumiseks kasutage rakendust Volvo Truck Builder veebilehel [www.volvotrucks.ee](http://www.volvotrucks.ee).*



**VOLVO FH16 VIIMISTLUS.** Tekstiil- ja nahkpolster. Korallivärvi kummimatid ja viimistlusdetailid ning läikivast kroomist ehisliistud.



**VOLVO FH16 NAHKVIIMISTLUS.** Täisnahast polster. Korallivärvi kummimatid ja viimistlusdetailid ning läikivast kroomist ehisliistud.



# Kabiini tehnilised andmed.

**KABIIN GLOBETROTTER**



**KABIIN GLOBETROTTER XL**



**KABIIN GLOBETROTTER XXL**

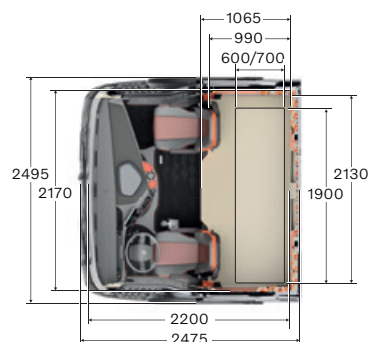
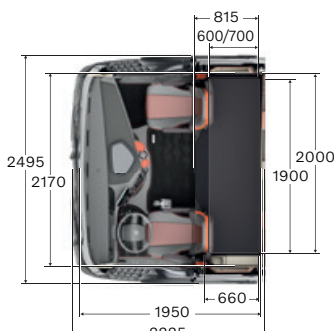
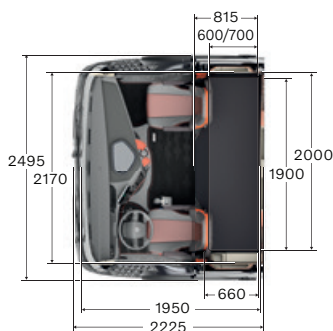

**MAGAMISKOHAGA KABIIN**



**MADAL MAGAMISKOHAGA KABIIN**

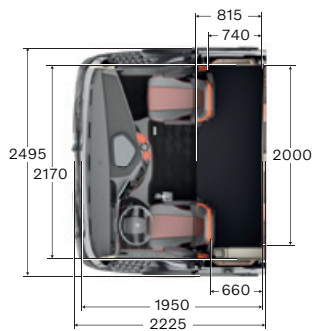
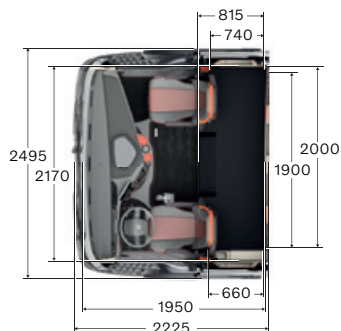





# Raam.



**ÜHENDATUD PEALISEHTIS.**  
Pealisehitise võimaluste tõhus kasutamine.

**REHVIRÕHU JÄLGIMISSÜSTEEM.**  
Väiksem kütusekulu ja väiksem rehvide kulumine õige rõhu korral.

**SUUREMAD PÖÖRDENURGAD.**  
Parem manööverdusvõime ja väiksem rehvide kulumine.

**KUNI KAHEKSA KAAMERAT.**  
Iga rakenduse jaoks optimeeritud vaade veoki ümbrusest.

**PEALISEHTISE PAIGALDAMINE ON NÜÜD LIHTNE.**  
Paigaldatud juba tehases.

**TOPELTAKUDE SÜSTEEM.**  
Võimsus, millest piisab kabiini varustuse ja käivitamise jaoks.

**AGM-AKU.**  
Aku täiustatud töomadused.

**KOORMUSNÄIDIK.**  
Kasutamine lubatud piirides.

**TAGURDUSKAAMERA.**  
Täpsuse ja ohutuse tagamiseks.

# Jõuülekanne.

## Mootorid

16-LIITRINE	Max võimsus	Max pöördemoment
D16K550 (410 kW)	550 hj pööretel 1380–1700 p/min	2800 Nm pööretel 900–1380 p/min
D16K650 (480 kW)	650 hj pööretel 1450–1700 p/min	3150 Nm pööretel 950–1450 p/min
D16K750 (550 kW)	750 hj pööretel 1600–1700 p/min	3550 Nm pööretel 950–1400 p/min

## Käigukastid

### I-SHIFT

12-käiguline poolkäikude ja käigugruppidega käigukast koos automaatse käiguvahetusega. Roomekäikudega versioon muudab kuni 325-tonnise täismassiga töötamise lihtsaks.

Tüüp	Kõrgeim käik	Mootori pöördemoment (Nm)	Autorongi max täismass (t)
AT2812F	Otseülekandega	2800	60
ATO3112F	Kiirkäiguga	3150	100
ATO3512F	Kiirkäiguga	3550	100

Kujutatud või nimetatud varustus võib olla saadaval ainult lisa- või valikvarustusena ja kohalike õigusaktide nõuetest sõltuvalt erineda. Volvo esindus annab teile meeleldi täpsemat teavet. Värvid võivad trükitehnilistel põhjustel mõnevõrra tegelikest erineda. Volvo jätab endale õiguse muuta toote tehnilisi andmeid sellest eraldi ette teatamata.

Lugege täpsemalt ja ehitage oma uus veok veebilehel [volvotrucks.ee](http://volvotrucks.ee).



**FH16**

**VOLVO**

Volvo Truck Corporation  
volvotrucks.com