



Volvo Trucks. Driving Progress

VOLVO FMX

TOOTEÜLEVAADE



VOLVO FMX

Konstrueeritud teie tööülesannete jaoks.

38-TONNISE KANDEVÕIMEGA TELIK.
Tuleb toime suure koormusega.

TÕHUSAD TELJED.
Sobilikud ideaalselt paljude
rakenduste jaoks.



RUUMIKAS KABIIN.

Kuni 1 m³ rohkem ruumi salongis.

KOORMUSNÄIDIK.

Kasutamine lubatud piirides.

I-SEE.

Teab igat mäkketõusu ja säästab kütust.

TÄIUSTATUD AERODÜNAAMIKA.

Ümaramad vormid ja väiksemad vahed.

ALATI ÜHENDATUD.

Suhtleb töökojaga eemalt.

**MOOTORPIDUR JA HÜDRAULILINE
RETARDER.**

Rattapidurite säästmine.

VOLVO DÜNAAMILINE ROOLISÜSTEEM.

Stabiilsus, kontroll ja väiksem lihaspinge.

KUNI 540 HJ.

Võimsus raskete tööülesannete jaoks.

ROOMEKÄIKUDEGA I-SHIFT

Suurepärase paigaltvõtvõime ja täielik kontroll väikesel kiirusel.

Väliskujunduse elemendid.



VASTUPIDAV KATUSELUUK.

Sobib kasutamiseks karmides tingimustes.

KABIINI KATUSE KAITSE.

Karmide tingimuste jaoks.

VALIKUS KA ERITI MADALAD KABIINID.

Päevakabiin või magamiskohaga kabiin.

SUUREPÄRANE NÄHTAVUS.

Suured aknapinnad ja madal uksejoon.

UUS VOLVO LOGO.

Legendaarne välimus.

PAREMPOOLNE NURGAKAAMERA.

Võimaldab jälgida veoki lähiümbrust.

LIHTNE SISENEDA JA VÄLJUDA.

Täiustatud ergonoomiline astmelaud.

KAUGJUHTIMISPULDIGA JUHTIMINE.

Kasutab Volvo dünaamilist roolisüsteemi, et juhtida veokit väljaspool kabiini.

HÄSTI KAITSTUD ESILATERNAD.

Tuleb toime karmides tingimustes.

PUKSEERIMISSEADIS.

Suudab tõmmata kuni 32 tonni.

MOOTORI PÕHJAKAITSE.

Kaitseb mootori karteripõhja ja muid olulisi osi.

ERITI TUGEV KAITSERAUD.

Valmistatud terasest ja tuleb toime karmides tingimustes.

ROHKEM KOORMUST TELGEDEL.

Õhkvedrustusega esitelje kandevõime on kuni 10 tonni.



Välisviimistlus.

Valige sadade värvuste seast enda maitsele ja praktilistele vajadustele sobiv lahendus. Erinevate väliskujundustega põhjalikumaks tutvumiseks kasutage rakendust Volvo Truck Builder veebilehel www.volvotrucks.ee.



VOLVO FMX-i viimistlustase. Komplekti kuulub must esivõre ja värvitoonis Thunder Grey kaitseraud, peeglid ja muud detailid. Ainult kabiini kere on värvitud.

Interjöõri omadused.

REGULEERITAVA KALDEGA ROOL.

Leidke ideaalne juhtimisasend.

ROOLIL PAIKNEVAD JUHTSEADISED.

Lihtsustab käte hoidmist roolil ja samal ajal tee jälgimist.

MADAL UKSEJOON.

Parandab nähtavust.

LUKSUSLIK JUHIISTE.

Iste on alati mugav.

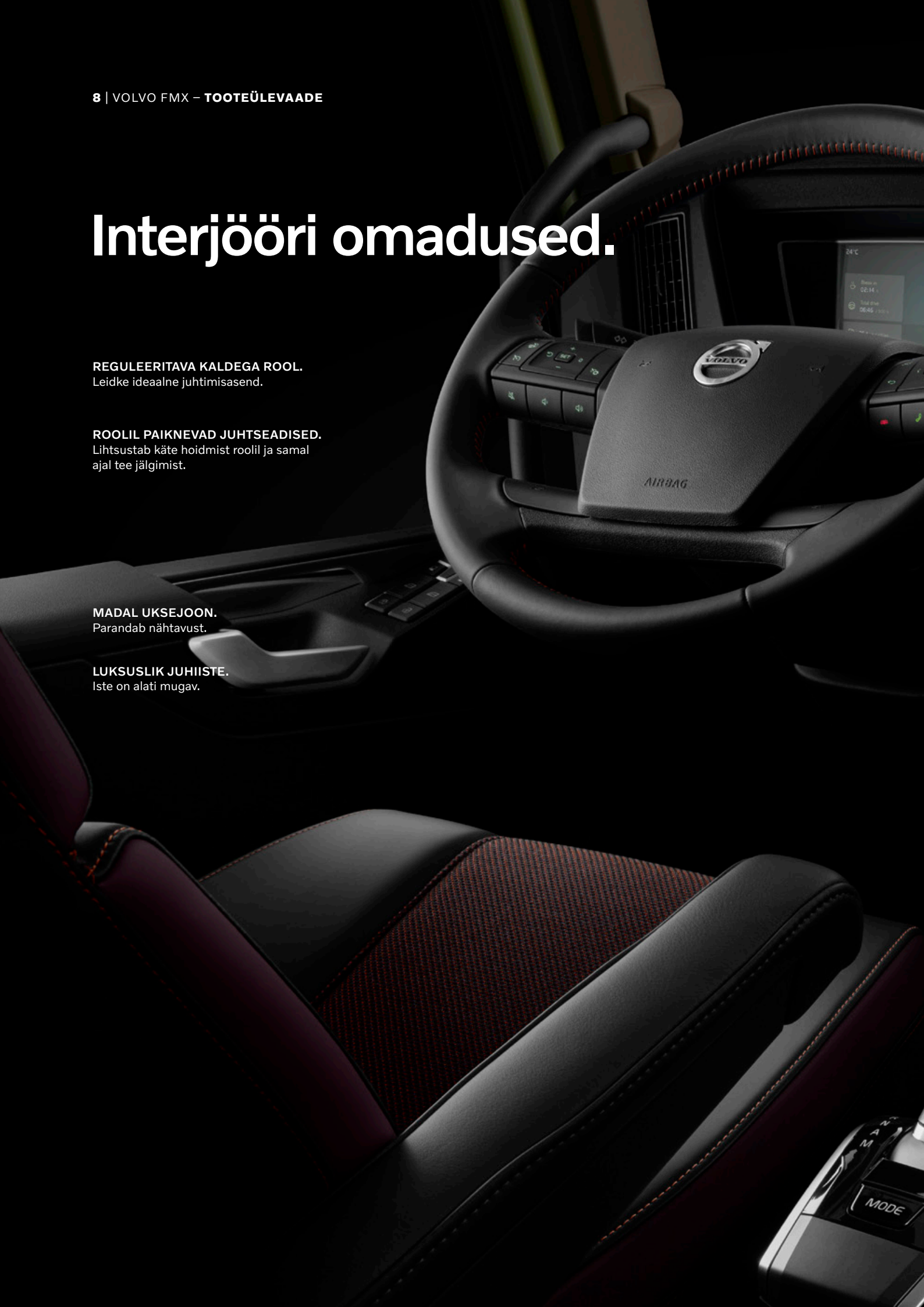

DIGITAALNE INFOEKRAAN.

Täisdünaamiline ekraan näitab sõiduolukorrapõhiseid andmeid.

VALIKVARUSTUSENA ÜHEKSATOLLINE KÜLGMINE EKRAAN.

Kasutage meediume, kaameraid ja veoki funktsioone.

VEOJÕU JUHTPANEEL.

Intuiitiivne veojõukontroll koos suurepärase tagasisidega infokraanil.

TÄIUSTATUD KÄIGUVALITS.

Integreeritud ja täiustatud ergonoomikaga.



Siseviimistluse tasemed.

Valige kolme viimistlustaseme vahel: Robust, Dynamic ja Progressive (vt kirjeldust allpool). Peale selle saate valida paljude värvitoonide vahel. Leidke oma stiil. Erinevate siseviimistluse tasemetega põhjalikumaks tutvumiseks kasutage rakendust Volvo Truck Builder veebilehel www.volvotrucks.ee.



VIIMISTLUSTASE ROBUST. Vinüülpolster. Ronkmusta värvi kummimatid.



VIIMISTLUSTASE DYNAMIC. Tekstiilpolster. Ronkmusta värvi kummimatid.



VIIMISTLUSTASE PROGRESSIVE. Plüüs- või nahkpolster. Ronkmusta värvi kummimatid.

Kabiini tehnilised andmed.

MADAL PÄEVAKABIIN



PÄEVAKABIIN



MADAL MAGAMISKOHAGA KABIIN

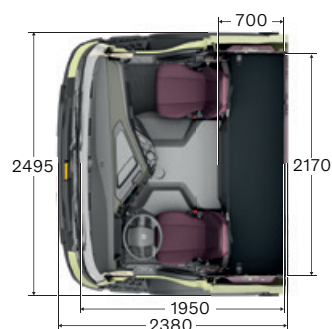
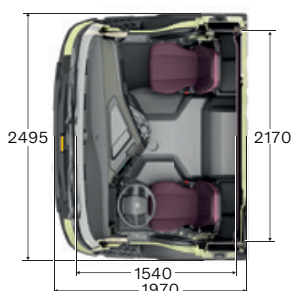
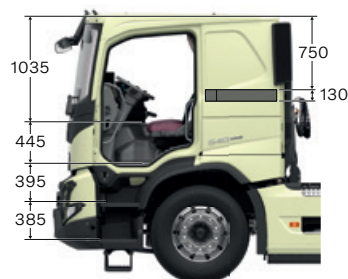

MAGAMISKOHAGA KABIIN

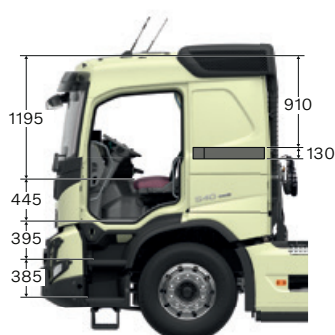

KABIIN GLOBETROTTER

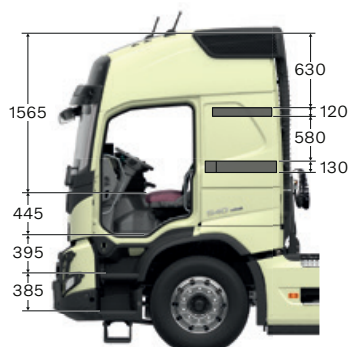

MEESKONNAKABIIN

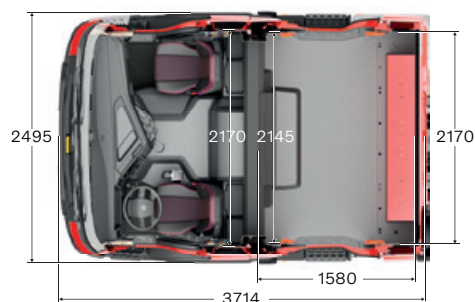
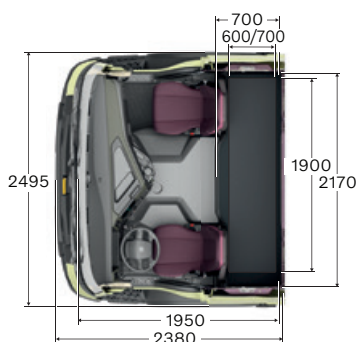
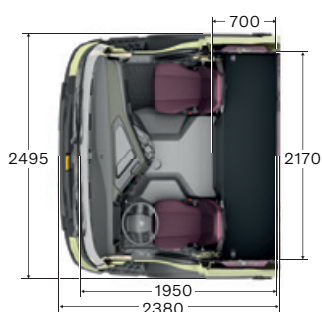



Raam.



KUNI KAHEKSA KAAMERAT.
Iga rakenduse jaoks optimeeritud
vaade veoki ümbrusest.

ÜHENDATUD PEALISEHITIS.
Pealisehitise võimaluste tõhus
kasutamine.

**PEALISEHITISE PAIGALDAMINE
ON NÜÜD LIHTNE.**
Paigaldatud juba tehases.

KOORMUSNÄIDIK.
Kasutamine lubatud piirides.

**38-TONNISE KANDEVÕIMEGA
TELIK.**
Raskete tööülesannete jaoks.

AGM-AKU.
Aku täiustatud tööomadused.

**EBS KUULUB TRUMMELPIDURITE
PÕHIVARUSTUSSE.**
Parem pidurdustäpsus.

TAGURDUSKAAMERA.
Täpsuse ja ohutuse tagamiseks.

REHVIRÕHU JÄLGIMISSÜSTEEM.
Väiksem kütusekulu ja väiksem rehvide
kulumine õige rõhu korral.

SUUREMAD PÖÖRDENURGAD.
Parem manööverlusvõime ja väiksem rehvide kulumine.

Jõuülekanne.

Mootorid

11-LIITRINE	Max võimsus	Max pöördemoment
D11K330 (245 kW)	330 hj pööretel 1700–1800 p/min	1600 Nm pööretel 950–1400 p/min
D11K380 (280 kW)	380 hj pööretel 1700–1800 p/min	1800 Nm pööretel 950–1400 p/min
D11K430 (317 kW)	430 hj pööretel 1700–1800 p/min	2050 Nm pööretel 1058–1400 p/min
D11K460 (339 kW)	460 hj pööretel 1700–1800 p/min	2200 Nm pööretel 1050–1400 p/min

13-LIITRINE		
D13K420 (309 kW)	420 hj pööretel 1400–1800 p/min	2100 Nm pööretel 860–1400 p/min
D13K460 (345 kW)	460 hj pööretel 1400–1800 p/min	2300 Nm pööretel 900–1400 p/min
D13K500 (368 kW)	500 hj pööretel 1530–1800 p/min	2500 Nm pööretel 980–1270 p/min
D13K540 (397 kW)	540 hj pööretel 1460–1800 p/min	2600 Nm pööretel 1000–1460 p/min

Käigukastid

I-SHIFT

12-käiguline poolkäikude ja käigugruppidega käigukast koos automaatse käiguvahetusega. Roomekäikudega versioon võimaldab aeglast sõitu, säilitades täieliku kontrolli jõuülekanne üle.

Tüüp	Kõrgeim käik	Mootori pöördemoment (Nm)	Autorongi max täismass (t)
AT2412F	Otseülekandega	2400	44
AT2612F	Otseülekandega	2600	100
ATO2612F	Kiirkäiguga	2600	100
SPO2812 topeltsidur	Kiirkäiguga	2800	80

Kujutatud või nimetatud varustus võib olla saadaval ainult lisa- või valikvarustusena ja kohalike õigusaktide nõuetest sõltuvalt erineda. Volvo esindus annab teile meeleldi täpsemat teavet. Värvid võivad trükitehnilistel põhjustel mõnevõrra tegelikest erineda. Volvo jätab endale õiguse muuta toote tehnilisi andmeid sellest eraldi ette teatamata.

Lugege täpsemalt ja ehitage oma uus veok veebilehel volvotrucks.ee.



VOLVO

Volvo Truck Corporation
volvotrucks.com