



Volvo Trucks. Driving Progress

VOLVO FM

TOOTEÜLEVADE



VOLVO FM

Mugav töökoht ratastel.

**VALIKUS KA ERITI MADALAD
KABIINID.**

Päevakabiin või magamiskohaga kabiin.

TÄIUSTATUD AERODÜNAAMIKA.

Ümaramad vormid ja väiksemad vahed.

TÕHUSAD JÕUÜLEKANDED.

Kütuse maksimaalne kasutus.

I-SEE.

Teab igat mäkketõusu ja säästab kütust.

TOPELTSIDURIGA I-SHIFT.

Sujuv kiirendus ilma katkestuseta
jõuülekandes.

**VOLVO DÜNAAMILINE
ROOLISÜSTEEM.**

Stabiilsus, kontroll ja väiksem
lihaspinge.

TÕHUSAD TELJED.

Sobilikud ideaalselt paljude
rakenduste jaoks.





JUHIABISÜSTEEMID.
Ohutustugi vajaduse korral.

LIIKLUSMÄRKIDE TUVASTAMINE.
Jääge piiridesse.

**ADAPTIIVNE KIIRUSHOIDIK
SAGEDASTE PEATUMISTEGA TÖÖKS.**
Tagab pingevaba sõidu isegi tiheda
liikluse korral.

**MOOTORPIDUR JA HÜDRAULILINE
RETARDER.**
Rattapidurite säästmine.

ALATI ÜHENDATUD.
Suhtleb töökojaga eemalt.

Väliskujunduse elemendid.

RUUMIKAS KABIIN.

Kuni 1 m³ rohkem ruumi salongis.

TÄIUSTATUD PEEGLID.

Suurepärase nähtavuse, moodne välimus.

PAREMPOOLNE NURGAKAAMERA.

Võimaldab jälgida veoki lähiümbrust.

UUS VOLVO LOGO.

Legendaarne välimus.

TÄIUSTATUD AERODÜNAAMIKA.

Ümaramad vormid kütuse säästmiseks.

TÄIUSTATUD ESILATERNAD.

Valige LED- või halogeenlaternate vahel.





SUUREPÄRANE NÄHTAVUS.

Suured aknapinnad ja madal uksejoon.

KAUGJUHTIMISPULDIGA JUHTIMINE.

Kasutab Volvo dünaamilist roolisüsteemi, et juhtida veokit väljaspool kabiini.

LIHTNE SISENEDA JA VÄLJUDA.

Täiustatud ergonoomiline astmelaud.

KOHANDATAV RAAM.

Lihtne kohandada konkreetsete vajaduste jaoks.

TELJED TEIE VAJADUSTE JAOKS.

Kaks kuni viis telge, neist üks või kaks on veoteljed.

ROHKEM KOORMUST TELGEDEL.

Öhkvedrustusega esitelgede kandevõime on kuni 10 tonni.



Välisviimistluse tasemed.

Valige kahe välisviimistluse ja sadade värvuste vahel, et leida enda maitsele ja praktilistele vajadustele sobiv lahendus. Erinevate välisviimistluse tasemetega põhjalikumaks tutvumiseks kasutage rakendust Volvo Truck Builder veebilehel www.volvotrucks.ee.



Põhiviimistlus. Sellel viimistlustasemel on must esivõre ja värvitoonis Thunder Grey kaitseraud, peeglid ja muud detailid. Ainult kabiini kere on värvitud.



Täiustatud viimistlustase. Kaitseraud, peeglid jne on värvitud kerega samas värvitoonis. Värvitoonis Thunder Grey esivõre. Alumiiniumdetailid astmelaul.

Interjööri omadused.

KOLM VIIMISTLUSTASET.

Teie vajaduste jaoks.

REGULEERITAVA KALDEGA ROOL.

Leidke ideaalne juhtimisasend.

ROOLIL PAIKNEVAD JUHTSEADISED.

Lihtsustab käte hoidmist roolil ja samal ajal tee jälgimist.

MADAL UKSEJON.

Parandab nähtavust.

LUKSUSLIK JUHIISTE.

Iste on alati mugav.



DIGITAALNE INFOEKRAAN.
Täisdünaamiline ekraan näitab
sõiduolukorrapõhiseid andmeid.

ÜHEKSATOLLINE KÜLGMININE EKRAAN.
Kasutage meediume, kaameraid ja veoki
funktsioone.

VEOJÕU JUHTPANEEL.
Intuitiivne veojõukontroll koos
suurepärase tagasisidega infoekraanil.

TÄIUSTATUD KÄIGUVALITS.
Integreeritud ja täiustatud ergonomikaga.

ROHKEM PANIPAIKU.
Kuni 340 l rohkem mahtu.



Siseviimistluse tasemed.

Valige kolme viimistlustaseme vahel: Robust, Dynamic ja Progressive (vt kirjeldust allpool). Peale selle saate valida paljude värvitoonide vahel. Leidke oma stiil. Erinevate siseviimistluse tasemetega põhjalikumaks tutvumiseks kasutage rakendust Volvo Truck Builder veebilehel www.volvotrucks.ee.



Viimistlustase ROBUST. Vinüülpolster, ronkmusta värvi kummimatid, ristjoone viimistlusdetailid ja sinised metallist ehisliistud.



VIIMISTLUSTASE DYNAMIC. Tekstiilpolster. Ronkmusta värvi kummimatid, ristjoone viimistlusdetailid ja sinised metallist ehisliistud.



VIIMISTLUSTASE PROGRESSIVE. Plüüs- või nahkpolster. Ronkmusta värvi kummimatid, värvitoonis Dark Skylark viimistlusdetailid ja läikivad kroomist ehisliistud.

Kabiini tehnilised andmed.

MADAL PÄEVAKABIIN

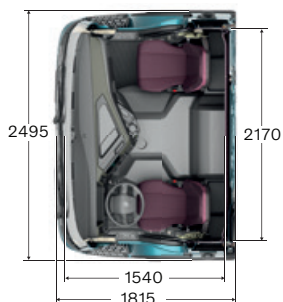

PÄEVAKABIIN

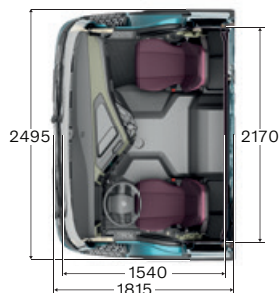

MADAL MAGAMISKOHAGA KABIIN

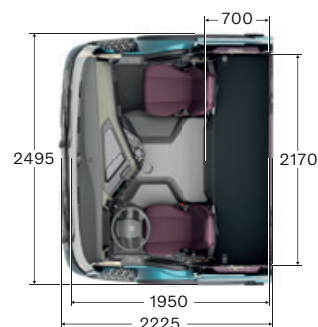
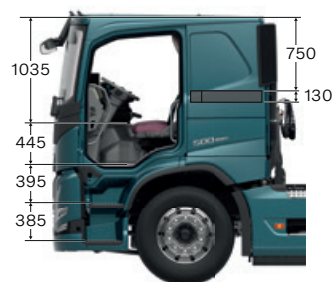

MAGAMISKOHAGA KABIIN

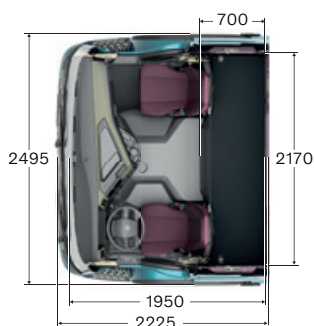
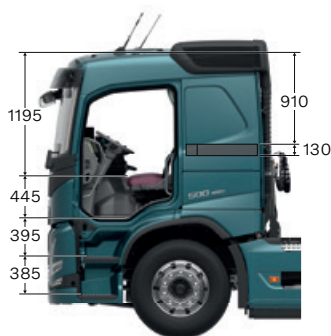

KABIIN GLOBETROTTER

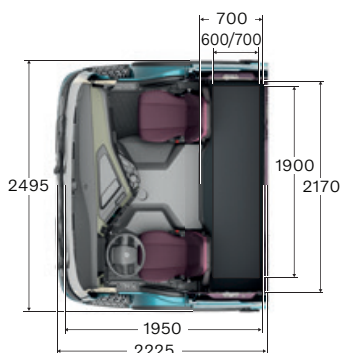
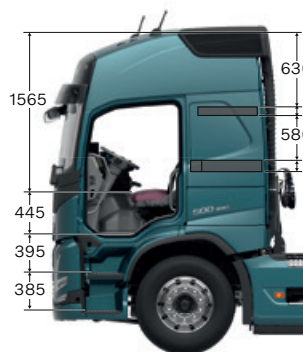

MEESKONNAKABIIN

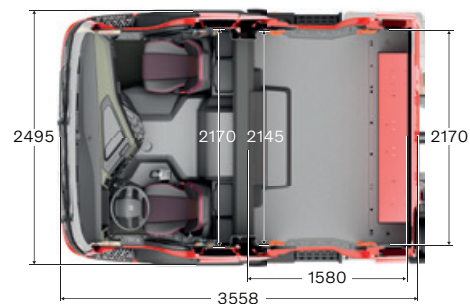



Raam.



AGM-AKU.

Aku täiustatud töömoadused.

TOPELTAKUDE SÜSTEEM.

Võimsus, millest piisab kabiini varustuse ja käivitamise jaoks.

TAGURDUSKAAMERA.

Täpsuse ja ohutuse tagamiseks.

REHVIRÕHU JÄLGIMISSÜSTEEM.

Väiksem kütusekulu ja väiksem rehvide kulumine õige rõhu korral.

SUUREMAD PÖÖRDENURGAD.

Parem manööverdusvõime ja väiksem rehvide kulumine.

KUNI KAHEKSA KAAMERAT.

Iga rakenduse jaoks optimeeritud vaade veoki ümbrusest.

ÜHENDATUD PEALISEHITIS.

Pealisehitise võimaluste tõhus kasutamine.

PEALISEHITISE PAIGALDAMINE ON NÜÜD LIHTNE.

Paigaldatud juba tehases.

VOLVO PEALISEHITISE PAIGALDAMISE JUHISED.

Tagab kvaliteedi ja vähendab teostusaega.

KERGE RAAM.

Suurema kandevõime jaoks.

KOORMUSNÄIDIK.

Kasutamine lubatud piirides.

Jõuülekanne.

Mootorid

11-LIITRINE	Max võimsus	Max pöördemoment
D11K330 (245 kW)	330 hj pööretel 1700–1800 p/min	1600 Nm pööretel 950–1400 p/min
D11K380 (280 kW)	380 hj pööretel 1700–1800 p/min	1800 Nm pööretel 950–1400 p/min
D11K430 (317 kW)	430 hj pööretel 1700–1800 p/min	2050 Nm pööretel 1000–1400 p/min
D11K460 (339 kW)	460 hj pööretel 1700–1800 p/min	2200 Nm pööretel 1050–1400 p/min

13-LIITRINE		
D13K420 (309 kW)	420 hj pööretel 1400–1800 p/min	2100 Nm pööretel 860–1400 p/min
D13K460 (345 kW)	460 hj pööretel 1400–1800 p/min	2300 Nm pööretel 900–1400 p/min
D13K500 (368 kW)	500 hj pööretel 1530–1800 p/min	2500 Nm pööretel 980–1270 p/min
G13C420 (309 kW) gaasimootoriga	420 hj pööretel 1400–1800 p/min	2100 Nm pööretel 1000–1400 p/min
G13C460 (338 kW) gaasimootoriga	460 hj pööretel 1700–1800 p/min	2300 Nm pööretel 1050–1400 p/min

Käigukastid

I-SHIFT

12-käiguline poolkäikude ja käigugruppidega käigukast koos automaatse käiguvahetusega. Topeltsiduriga versioon (SPO2812) tagab käikude kiire, katkestusteta ja mugava automaatse vahetamise. Roomekäikudega versioon võimaldab aeglast sõitu, säilitades täieliku kontrolli jõuülekannde üle.

Tüüp	Kõrgeim käik	Mootori pöördemoment (Nm)	Autorongi max täismass (t)
AT2412F	Otseülekandega	2400	44
AT2612F	Otseülekandega	2600	100
ATO2612F	Kiirkäiguga	2600	100
SPO2812 topeltsidur	Kiirkäiguga	2800	80

Kujutatud või nimetatud varustus võib olla saadaval ainult lisa- või valikvarustusena ja kohalike õigusaktide nõuetest sõltuvalt erineda. Volvo esindus annab teile meeleldi täpsemat teavet. Värvused võivad trükitehnilistel põhjustel mõnevõrra tegelikest erineda. Volvo jätab endale õiguse muuta toote tehnilisi andmeid sellest eraldi ette teatamata.

Lugege täpsemalt ja ehitage oma uus veok veebilehel volvotrucks.ee.



VOLVO

Volvo Truck Corporation
volvotrucks.com